

VERMEIREN

Aqua – Safari – Happy – Sporty

KASUTUSJUHEND



Aqua
(2202)



Safari
(2202)



Happy
(2215)



Sporty
(2215)





Juhised edasimüüjale

See kasutusjuhend on toote lahutamatu osa ja peab olema kaasas iga müüdud tootega.

Versioon: E, 03.2015

Kõik õigused kaitstud, sealhulgas tõlge.

Ühtegi käesoleva kasutusjuhendi osa ei tohi mingil kujul paljundada (prindituna, fotokoopia, mikrofilmina ega ühegi muu protsessiga) väljaandja kirjaliku loata ega töödelda, paljundada ja levitada elektrooniliste süsteemide abil.

© N.V. Vermeiren N. V. 2015



Sisukord

Eessõna	2
1. Toote kirjeldus	3
1.1. Kasutusotstarve.....	3
1.2. Tehnilised andmed.....	4
1.3. Joonis.....	5
1.4. Tuvastusplaadi asukoht.....	5
1.5. Tarvikud.....	6
1.6. Sümbolite tähendus.....	6
1.7. Ohutuseeskirjad.....	6
2. Kasutus	7
2.1. Kolmerattalise jalgratta transportimine.....	7
2.2. Pidurite kasutamine.....	7
2.3. Käiguvaheti kasutamine.....	8
3. Paigaldamine ja reguleerimine	9
3.1. Tööriistad.....	9
3.2. Tarnimisviis.....	9
3.3. Pöördemoment.....	9
3.4. Pidurite reguleerimine.....	10
3.5. Keti reguleerimine.....	10
3.6. Juhtraua reguleerimine.....	10
3.7. Sadula reguleerimine.....	11
3.8. Rehvi vahetamine.....	11
4. Hooldus	12



Eessõna

Kõigepealt soovime teid tänada, et usaldate meid ja valisite ühe meie kolmerattalistest jalgratastest.

Vermeireni kolmerattalised jalgrattad on palju aastaid kestnud uurimistöö ja kogemuste tulemus. Selle uurimistöö käigus on pööratud erilist tähelepanu kolmerattaliste jalgrataste kasutuslihtsusele ja hõlpsale hooldusele.

Teie kolmerattalise jalgratta oodatav tööiga sõltub suurel määral ratastooli korrashoidmisest ja hooldamisest.

Käesolev kasutusjuhend tutvustab teile kolmerattalise jalgratta kasutamist.

Kasutus- ja hooldusjuhiste järgimine on tähtis garantii kehtivuse tagamiseks.

See kasutusjuhend peegeldab uusimaid toote täiustusi. Vermeiren jätab endale õiguse teha selles muudatusi varem välja antud mudelid kohandamata või asendamata.

Kui teil on lisaküsimusi, pöörduge edasimüüja poole.



1. Toote kirjeldus

1.1. Kasutusotstarve

Kolmerattaline jalgratas on mõeldud ühe inimese transportimiseks.

Kolmerattaline jalgratas sobib kasutamiseks välistingimustes.

Kasutaja võib kolmerattalise jalgrattaga iseseisvalt sõita.

Eri tüüpi seadmed ja tarvikud ning modulaarne konstruktsioon võimaldavad jalgratast täies ulatuses kasutada isikutel, kelle puue on põhjustatud järgmisest seisundist:

- jäigad või kahjustatud liigesed;
- südamepuudulikkus ja halb vereringe;
- tasakaaluhäired;
- kahheksia (lihaste kõhetumine);
- samuti eakad inimesed.

Individaalsete vajaduste kaalumisel tuleb arvesse võtta ka:

- keha suurust ja kaalu (max 40 kg mudeli 2202 jaoks ja 60 kg mudeli 2215 jaoks);
- füüsilist ja psühholoogilist seisundit;
- elukohaga seotud olusid;
- keskkonda.

Kolmerattalist jalgratast ei tohi kasutada raskete esemete veoks. Kasutage ainult Vermeireni heakskiidetud tarvikuid.

Tootja ei vastuta kahjude eest, mis on põhjustatud puudulikkust või valest hooldamisest või käesoleva kasutusjuhendi juhiste eiramisest.

Kasutus- ja hooldusjuhiste järgimine on tähtis garantii kehtivuse tagamiseks.

Nägemishäiretega isikud võivad kasutusjuhiseid saada edasimüüjalt.

1.2. Tehnilised andmed

Allpool toodud tehnilised tingimused kehtivad standardseadistusega kolmerattalise jalgratta kohta.

Valmistaja	Vermeiren		
Address	Vermeirenplein 1/15, B-2920 Kalmthout		
Tüüp	Kolmerattaline jalgratas		
Kirjeldus	2202 Aqua, Safari	2215 Sporty, Happy	
Sõitja maksimaalne kaal	40 kg	60 kg	
Maksimaalne koormus korvis	5 kg	5 kg	
Kogulaius	648 mm	648 mm	
Kogupikkus	1110 mm	1294 mm	
Kogukõrgus	726–838 mm	827–940 mm	
Kogumass	14,05 kg	16,5 kg	
Maksimaalne ohutu kalle	7°	7°	
Kliirens	85 mm	100 mm	
Raami toru kõrgus (sisenemiskõrgus)	118 mm	133 mm	
Esirataste läbimõõt	12" × 2,00	16" × 1,75	
Esirataste rehvirõhk	2,4–3 bar	2,0 bar	
Tagarataste läbimõõt	12" × 2,00	16" × 1,75	
Tagarataste rõhk	2,4–3 bar	2,0 bar	
Sadula kõrgus	498–627 mm	594–762 mm	
Käepidemete kõrgus (möödetuna maapinnast)	Sõltub juhtraua mudelist ja jalast	Sõltub juhtraua mudelist ja jalast	
Pedaali minimaalne kõrgus	108 mm	112 mm	
Pedaali maksimaalne kõrgus	287 mm	361 mm	
Sadula ja juhtraua vaheline kaugus	218–229 mm, reguleeritav: 0 mm	279–303 mm, reguleeritav: –20 mm	
Pöörde läbimõõt	2000 mm	2350 mm	
Tagumine käik	-	3	
Eesmine käik	-	-	
Ülekandearv	-	184%	
Pidurid	Klamberpidur – ees; torpeedo – taga	V-kujuline pidur – ees; torpeedo – taga	
Temperatuur hoiustamisel ja kasutamisel	+5 °C kuni +41 °C		
Niiskus hoiustamisel ja kasutamisel	30–70%		

Jätame endale õiguse teha tehnilisi muudatusi. Mõõtude lubatud hälve ±15 mm / 1,5 kg / °.

Tabel 1. Tehnilised andmed

1.3. Joonis

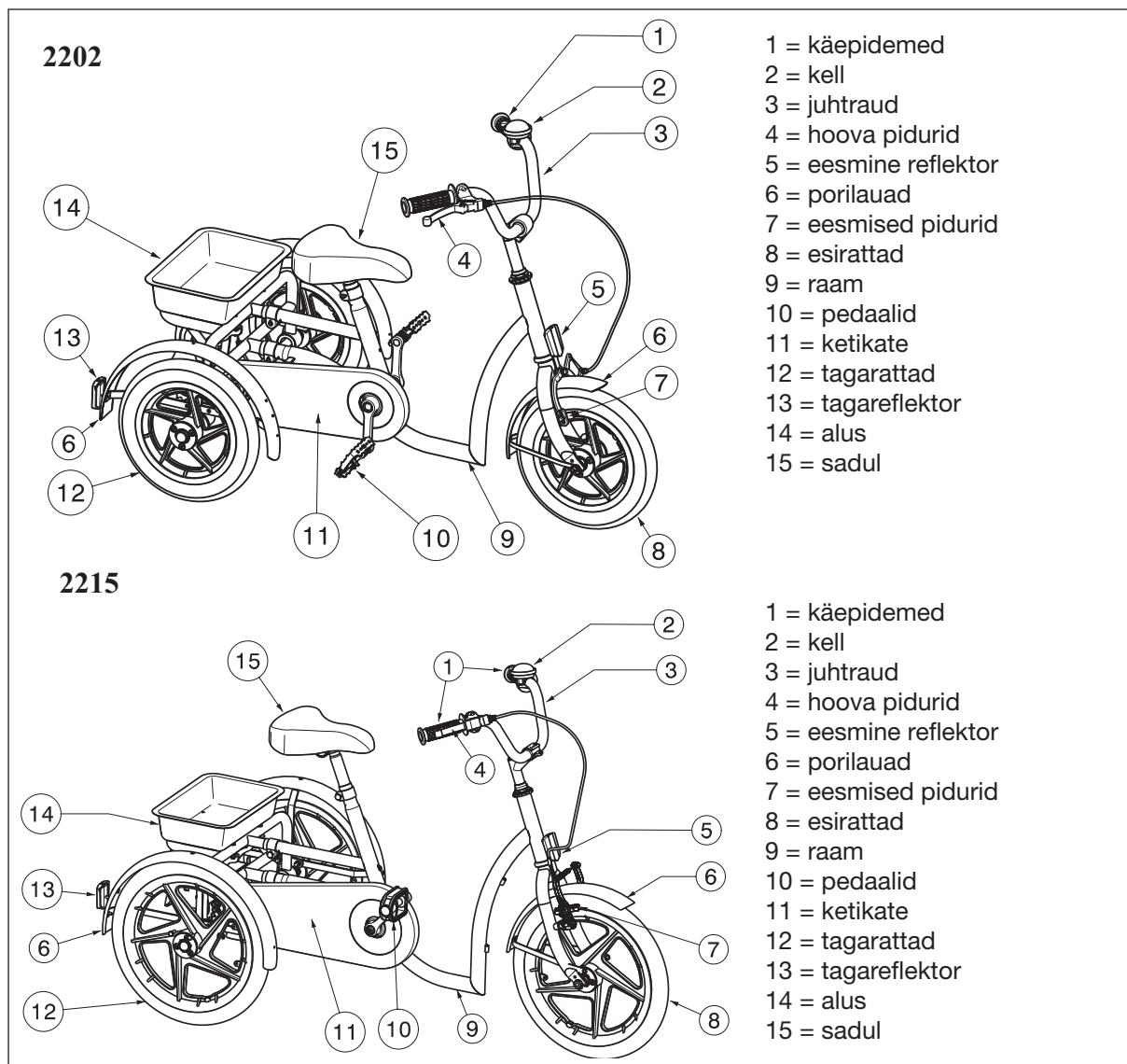

1.4. Tuvastusplaadi asukoht

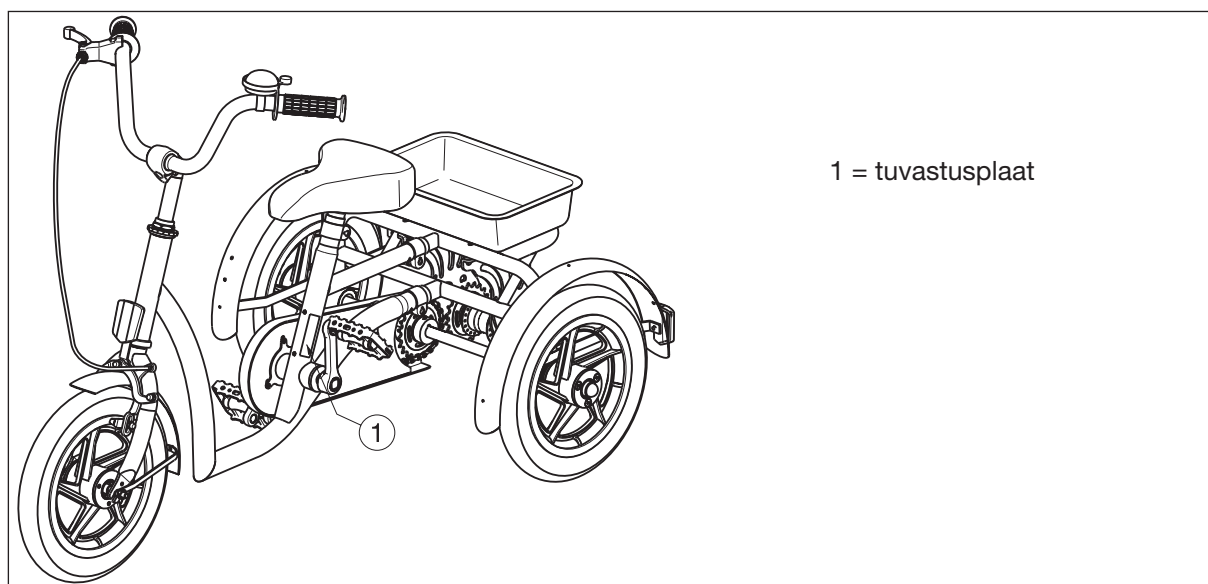

1.5. Tarvikud

- Juhtrauad
- Reguleeritav juhtraua klamber
- Käe hoidja / rihm
- Juhtraua lukustussüsteem
- Seljatugi/vaagnatugi
- Reguleeritavad sadulad
- Rihmadega pedaalid / jalatoed
- Lükkesang lapsevanemale
- Tuled
- Spidomeeter
- Joogihoidik
- Peegel

Tarvikute suhtes võtke ühendust edasimüüjaga. Edasimüüja aitab teid meelsasti.

1.6. Sümbolite tähendus



Maksimaalne kaal



CE-vastavusmärgis



Tüübitähis

1.7. Ohutuseeskirjad

- ⚠ Vigastuste ja/või kolmerattalise jalgratta kahjustuste vältimiseks veenduge, et rataste kodarate vahele ei jää esemeid ja/või kehaosi.
- ⚠ Uurige raskuskeskme nihkumise mõju kolmerattalise jalgratta „käitumisele“, näiteks tõusudel või langustel, külgsuunas kaldus maapinnal või takistuste ületamisel.
- ⚠ Kolmerattalise jalgratta kasutamisel tuleb täita kehtivaid liikluseeskirju.
- ⚠ Kolmerattalise jalgrattaga sõitmisel nagu ka muude sõidukitega sõitmisel ei tohi olla alkoholi ega ravimite mõju all.
- ⚠ Kohandage sõitmist ilmastiku- ja liiklusoludega.
- ⚠ Pimedas sõitmisel kandke enese nähtavamaks muutmiseks võimalikult heledaid või helkuritega riideid ja veenduge, et kolmerattalise jalgratta ette ning taha kinnitatud helkurid on selgelt nähtavad.
- ⚠ Ärge kunagi ületage kolmerattalise jalgratta maksimaalset koormust.
- ⚠ Põletuste oht. Kuumas või külmas keskkonnas (päikesepaistel, tugeva külma käes jne) pikema aja jooksul sõitmisel ja pindade puudutamisel olge ettevaatlik. Pinnad võivad saavutada keskkonnatemperatuuri. Olge kurvides ettevaatlik, kolmerattaline jalgratas võib kaotada tasakaalu külgsuunas.

2. Kasutus

Selles peatükis kirjeldatakse igapäevast kasutamist. **Need juhised on mõeldud kasutajale ja spetsialistist edasimüüjale.**

Edasimüüja tarnib kolmerattalise jalgratta täielikult kokkupanduna. Ainult juhtrauda on vaja ülespoole reguleerida. Edasimüüjale mõeldud juhised kolmerattalise jalgratta kokkupanemise kohta on toodud 3. peatükis.

2.1. Kolmerattalise jalgratta transportimine

Parim viis kolmerattalise jalgratta transportimiseks on kasutada rattaid ja veeretada kolmerattaline jalgratas soovitud kohale.

2.2. Pidurite kasutamine

⚠ HOIATUS. Pidurite töö headust mõjutavad kulumine ja rehvide määrdumine (vesi, õli, muda jne) - Enne kasutamist kontrollige rehvide olukorda.

⚠ HOIATUS. Pidurid on reguleeritavad ja võivad kuluda. Kontrollige enne igat kasutamist pidurite tööd.

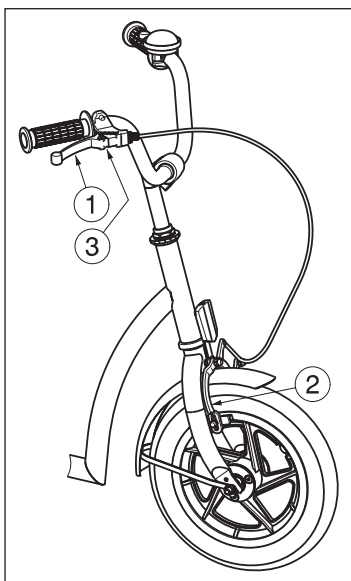

Esiratta piduri rakendamine

1. Vajutage pidurihoob ① käepideme külge.
2. Pidurit ② tuleb suruda vastu esiratast.

Esiratta piduri vabastamine

1. Vabastage pidurihoob ①.

Seisupidurite rakendamine:

Pidurite blokeerimiseks lükates plaati ③.

Tagaratta pidurit saab rakendada samade juhiste järgi nagu esiratta pidurit. Ostes saab valida kas vasak- või parempoolse hoova.

Torpeedo tüüpi piduri ② vabastamine tagaratastelt

1. Vändake pedaale ① tagurpidi.

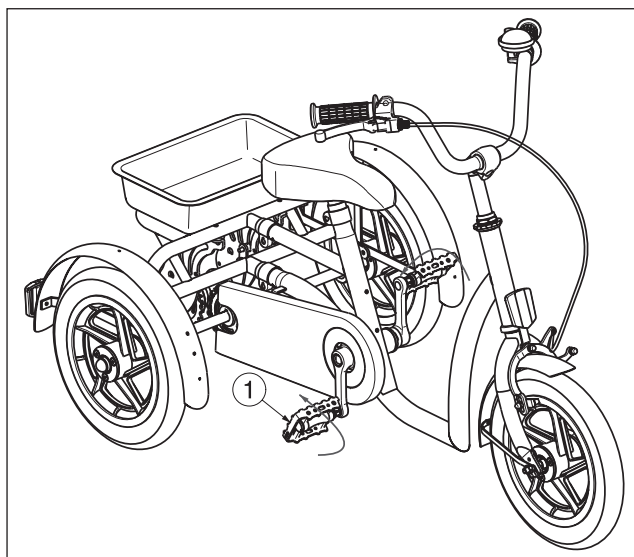

2.3. Käiguvaheti kasutamine

Käiguvaheti on saadaval ainult kolmerattalise jalgratta mudeli 2215 jaoks.

⚠ ETTEVAATUST! Vigastusoht. Vahetage käiku kindlasti ainult ühekaupa ja käiku vahetades vähendage pedaalidele avaldatavat jõudu. Kui kasutate jõudu käigukangi kasutamisel ja vântate tugevasti pedaalile, võivad jalad pedaalidelt maha libiseda ning kolmerattaline jalgratas ümber minna.

Pöörake käigukangi kõigi kolme käigu valimiseks.

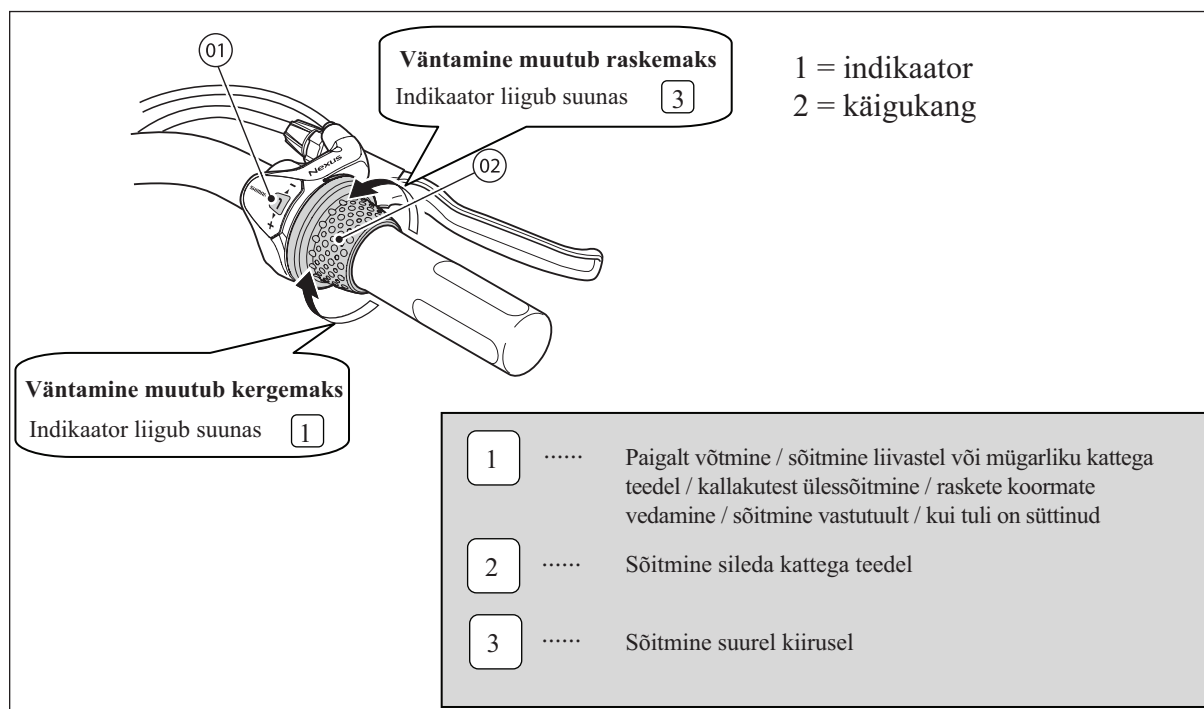

Vântamine muutub raskemaks
Indikaator liigub suunas ③

Vântamine muutub kergemaks
Indikaator liigub suunas ①

1 = indikaator
2 = käigukang

1	Paigalt võtmine / sõitmine liivastel või mugarliku kattega teedel / kallakutest ülessõitmine / raskete koormate vedamine / sõitmine vastutuult / kui tuli on süttinud
2	Sõitmine sileda kattega teedel
3	Sõitmine suurel kiirusel

3. Paigaldamine ja reguleerimine

Selles peatükis esitatud juhised on mõeldud vaid spetsialistist edasimüüjale.

Vermeireni kolmerattalised jalgrattad 2202 ja 2215 on välja töötatud teie mugavust silmas pidades. Seda kolmerattalist jalgratast saab reguleerida individuaalsetele vajadustele vastavaks, nagu kirjeldatakse allpool.

Endale lähima teeninduse või edasimüüja leidmiseks pöörduge Vermeireni lähima esindaja poole. Vermeireni esindajate loetelu on toodud viimasel leheküljel.



HOIATUS. Ohtlike seadistuste risk. Kasutage ainult selles kasutusjuhendis kirjeldatud seadistusi.



HOIATUS. Lubatud variatsioonid seadistuses võivad siiski muuta kolmerattalise jalgratta stabiilsust (tahapoole või küljele kaldumine).

3.1. Tööriistad

Kolmerattalise jalgratta seadistamiseks on vajalikud järgmised tööriistad:

- mutrivõtmete komplekt nr 13;
- kuuskantvõtmete komplektid nr 5 ja 6.

3.2. Tarnimisviis

Vermeireni kolmerattaline jalgratas tarnitakse koos järgnevaga:

- üks raam koos taga- ja esiratastega;
- pedaalid;
- sadul;
- juhtraud + käsitoed;
- kell;
- korv;
- kasutusjuhend;
- tarvikud.

3.3. Pöördemoment

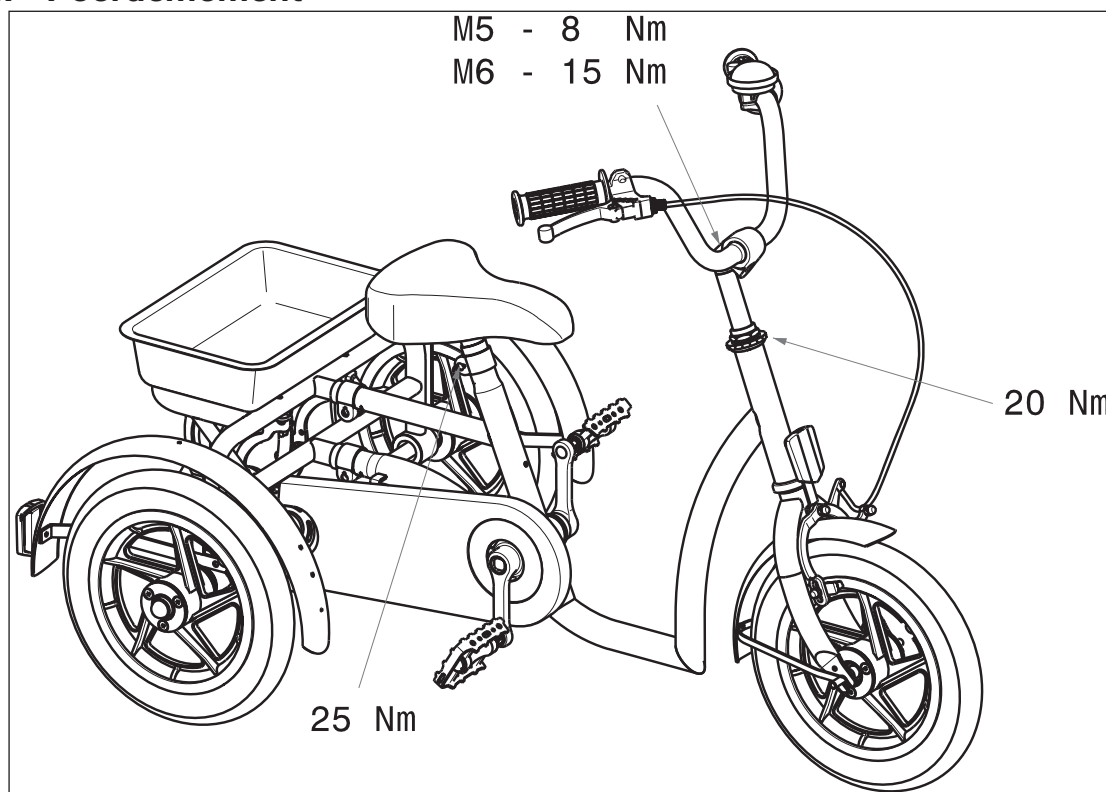

3.4. Pidurite reguleerimine

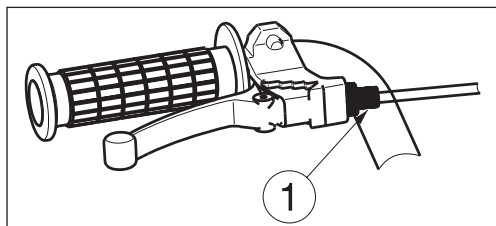

Reguleerige pidureid järgmiste juhiste alusel.

1. Piduri lähedust saab reguleerida pidurikaabli reguleerijaga ①.

3.5. Keti reguleerimine

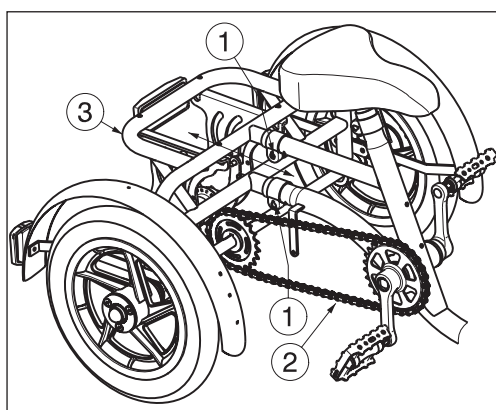

Kolmerattalise jalgratta rattaid veab kett ② tagateljel.

Esmaseks kasutamiseks reguleeritakse kett ② tehases. Mõne aja pärast võib kett ② teljelt maha tulla; ketti ② tuleb pingutada kolmerattalise jalgratta raami pikendamisel.

Raamil sadulatoru taga näete kahte horisontaalselt paigaldatud reguleeritava pikkusega toru.

Keerates lahti klambrikruvid ① mõlemal torul, saab raami ③ pikendada. Kui ketti kahe ketiratta vahel saab liigutada ± 20 mm, on ketti ② pingsus õige.

Pärast raami pikkuse reguleerimist pingutage uuesti klambrikruvid ①.

3.6. Juhtraua reguleerimine

⚠ ETTEVAATUST! Vigastusteoht. Enne kolmerattalise jalgratta kasutamist veenduge, et juhtraud on kindlalt paigaldatud.

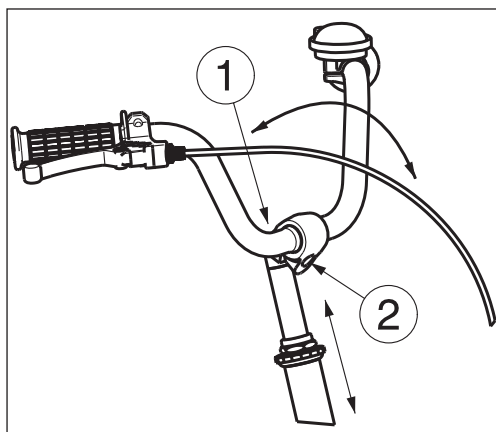

Juhtraua kõrgust ja nurka saab reguleerida.

Kõrguse seadmine

1. Vabastage kruvi ①.
2. Koputage kergelt koonuse pead.
3. Reguleerige juhtraua kõrgus mugavaks (sjuuv, oleneb juhtraua mudelist).
4. Keerake kruvi ① korralikult kinni.

Nurga reguleerimine

1. Vabastage kruvi ②.
2. Seadke juhtraua nurk sobivasse asendisse (sjuuv reguleerimine).
3. Keerake kruvi ② korralikult kinni.

3.7. Sadula reguleerimine

⚠ ETTEVAATUST! Vigastusoht. Ärge kunagi reguleerige sadulat siis, kui kasutaja istub sadulas.

⚠ ETTEVAATUST! Vigastusoht. Enne kolmerattalise jalgratta kasutamist veenduge, et sadul on kindlalt paigaldatud.

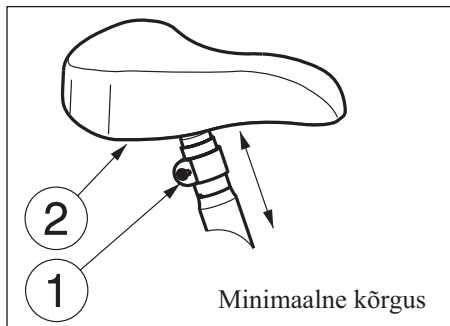

Sadula kõrguse reguleerimiseks (sujuvalt) toimige järgmiselt.

1. Vabastage kruvi ①.
2. Reguleerige sadula ② kõrgus mugavaks.
3. Keerake kruvi ① korralikult kinni.

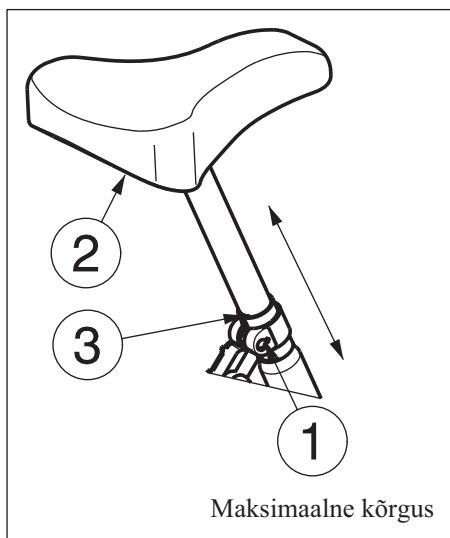

Maksimaalset kõrgust näitab sirge joon ③.

3.8. Rehvi vahetamine

⚠ ETTEVAATUST! Sisekummis ei tohi eemaldamisel olla mingit õhku.

⚠ ETTEVAATUST! Kahjustuste võimalus. Ebaõigel käsitsemisel võib velg saada kahjustada.

Rehvide või sisekummide vahetamisel tuleb meeles pidada järgmist.

Enne rehvi eemaldamist tuleb kogu õhk sisekummist välja lasta ning panna rehvi ja velje vahele heebel. Seejärel lükake heebel aeglaselt ja ettevaatlikult alla. See tõmbab rehvi üle velje serva. Kui liigutate nüüd labidat mööda velge, tuleb rehv maha. Eemaldage rehvi ettevaatlikult veljelt ja seejärel eemaldage sisekumm.

Enne uue sisekummi sisestamist pange tähele järgmist.

Kontrollige velje ja rehvi sisekülge võõrmaterjali suhtes ning vajaduse korral puhastage korralikult. Kontrollige kogu velge, eriti õhuventiili ümbruses. Kasutage ainult originaalvaruosi. Me ei võta mingit vastutust kahjustuste eest, mis on põhjustatud mitteoriginaalvaruosade kasutamisest. Pöörduge edasimüüja poole.

Kokkupanek

⚠ HOIATUS. Vigastusoht. Veenduge, et rõhk on õige.

⚠ ETTEVAATUST! Vigastusoht. Rehvi paigaldamisel veenduge, et rehvi ja velje vahele ei jää mingeid objekte ega kehaosi.

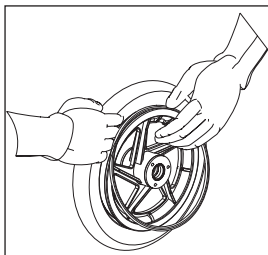

Pange tühi sisekumm velje keskosa ümber. Veenduge, et ventiil ulatub veljes olevast ventiiliavast välja.

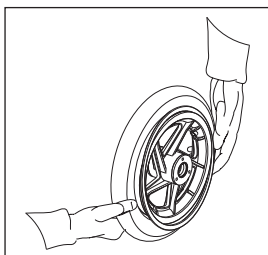

Lükake rehvi üle velje serva, alustades õhuventiili tagant. Pumbake sisekummi veidi õhku, kuni see on ümar, ja pange see rehvi sisse.

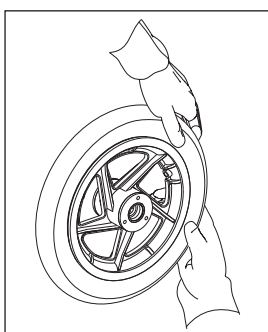

Kui sisekumm sobitub tihedalt rehvi sisse ühegi voldita (voltide esinemise korral laske veidi õhku välja), võite lükata rehvi ülemise külje mõlema käega õrnalt veljele, alustades õhuventiili tagant.

Veenduge, et sisekumm ei ole kummalgi küljel kusagil velje ja rehvi serva vahele pigistatud. Vajutage õhuventiil veidi sissepoole ja tõmmake uuesti välja. Veenduge, et rehvi paikneb õhuventiili piirkonnas korralikult.

Ratta korraliku täispumpamise tagamiseks laske algul sisse vaid nii palju õhku, et rehvi saab veel kergesti põialdega sissepoole suruda. Kui kontrolljooned paiknevad rehvi mõlemal küljel velje servast võrdsel kaugusel, siis on rehvi õigesti keskjoondatud. Kui ei ole, laske õhk välja ja paigutage rehvi uuesti. Nüüd täitke rehvi täieliku töö rõhuni (pange tähele maksimumi) ja seejärel pange ventiilikork tagasi peale.

Õige kokkupaneku saab tagada vaid asjatundja. Tööd, mida ei ole teinud spetsialistist edasimüüja, tühistavad garantii kehtivuse.

Rehvide täitmisel veenduge alati, et rõhk on õige. Õige rõhk on toodud rehvi külgedel.

Kasutage ainult selliseid täitmisseadmeid, mis vastavad määrustele ja näitavad rõhku baarides. Me ei võta mingit vastutust kahjustuste eest, mille on põhjustanud täitmisseadmete kasutamine, mida tootja ei ole tarninud.

4. Hooldus

Kolmerattalise jalgratta hooldusjuhendi leiate Vermeireni veebisaidilt www.vermeiren.be.





Porilaudu ei ole paigaldatud.

Olge kolmerattalise jalgratta pakendist eemaldamisel ettevaatlik. Esmalt paigaldage porilaudad.

Ärge unustage kontrollida ohutust. Kui olete paigaldanud porilaudad, kontrollige, kas need on kindlalt paigaldatud.

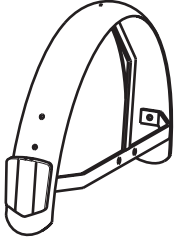
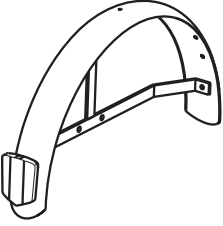
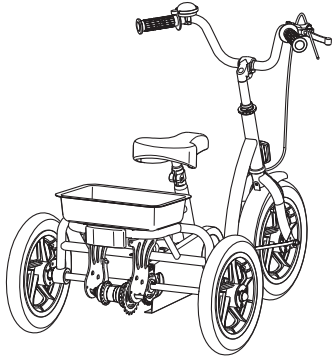
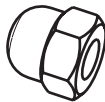
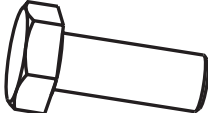

Palun järgige juhendis toodud juhiseid.

1		1	
1		4	
4		4	

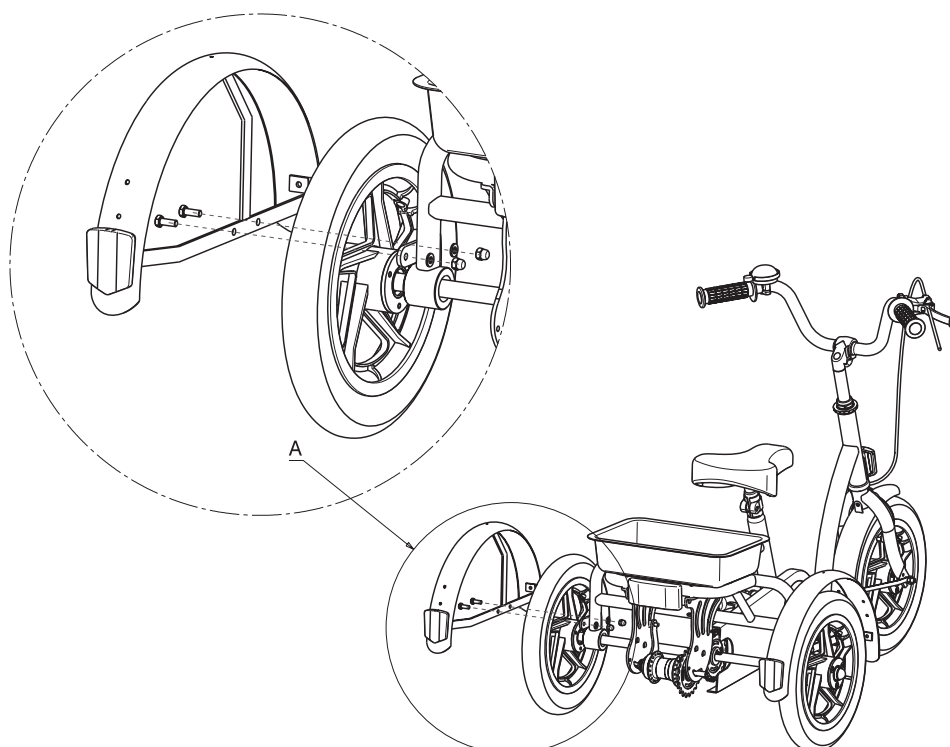

2202, 2215

EESTI KEEL

LEPINGULINE GARANTII

Me anname standardsetele ratastoolidele 5-aastase garantii, kergkonstruktsiooniga ratastoolidele 4-aastase garantii. Elektroonilistele ratastoolidele, kolmerattalistele liikumisvahenditele, vooditele ja muudele toodetele: 2-aastase garantii (akudele 6 kuud) ja muudetava asendiga ratastoolidele 3-aastase garantii. Garantii on piiratud defektsete osade asendamise või varuosade kasutamisega.

KASUTUSTINGIMUSED

Garantiinõude esitamisel tuleb selle kaardi B-osa anda Vermeireni ametlikule edasimüüjale. Garantii kehtib üksnes juhul, kui osad on asendatud Belgia Vermeirenis.

ERANDID

Garantii ei kehti järgmistel juhtudel:

- defekt on põhjustatud ratastooli ebaõigest kasutamisest;
- defekt on tekkinud transportimisel;
- ratastool on sattunud avarisse;
- ratastooli on osadeks võetud, muudetud või remonditud väljaspool meie ettevõteteid ja/või Vermeireni ametlikke esindusi;
- ratastooli normaalne kulumine;
- garantikaart on tagastamata.



VERMEIREN



GARANTII

N.V. VERMEIREN N.V. Tel.: 00 32 (0)3 620 20 20
VERMEIRENPLEIN 1-15 Faks: 00 32 (0)3 666 48 94
B-2920 Kalmthout www.vermeiren.com

B

Nimi

Address

Elukoht

E-post

Toode

Seerianr

Ostukuupäev

Edasimüüja tempel

A

Nimi

Address

Elukoht

E-post

Toode

Seerianr

Ostukuupäev

Edasimüüja tempel



A

- Palun tagastage 8 päeva jooksul alates ostukuupäevast või registreerige oma toode meie veebisaidil <http://www.vermeiren.be>/registration

B

- Remonttööde korral palume lisada Bosa.



N.V. VERMEIREN N.V.
Vermeirenplein 1/15
B-2920 Kalmthout
BELGIA





TEENINDUS

Kolmerattalist jalgratast hooldati:

Edasimüüja tempel: Kuupäev:	Edasimüüja tempel: Kuupäev:
Edasimüüja tempel: Kuupäev:	Edasimüüja tempel: Kuupäev:
Edasimüüja tempel: Kuupäev:	Edasimüüja tempel: Kuupäev:
Edasimüüja tempel: Kuupäev:	Edasimüüja tempel: Kuupäev:
Edasimüüja tempel: Kuupäev:	Edasimüüja tempel: Kuupäev:

- Hoolduse kontrollnimekirju ja tehnilist lisateavet saate lähimalt edasimüüjalt. Rohkem teavet leiate meie veebisaidilt aadressil www.vermeiren.com.



Belgia

N.V. Vermeiren N.V.

Vermeirenplein 1 / 15
B-2920 Kalmthout
Tel: +32 (0) 3620 2020
Faks: +32 (0) 3666 4894
Veebisait: www.vermeiren.be
E-post: info@vermeiren.be

Prantsusmaa

Vermeiren France S.A.

Z. I., 5, Rue d'Ennevelin
F-59710 Avelin
Tel: +33 (0) 328 550 798
Faks: +33 (0) 320 902 889
Veebisait: www.vermeiren.fr
E-post: info@vermeiren.fr

Itaalia

Vermeiren Italia

Viale delle Industrie 5
I-20020 Arese MI
Tel: +39 0299 7707
Faks: +39 029 358 5617
Veebisait: www.reatime.it
E-post: info@reatime.it

Poola

Vermeiren Polska Sp. z o.o

ul. Łączna 1
PL-55-100 Trzebnica
Tel: +48 (0) 713 874 200
Faks: +48 (0) 713 870 574
Veebisait: www.vermeiren.pl
E-post: info@vermeiren.pl

Tšehhi Vabariik

Vermeiren ČR S.R.O.

Nádražní 132
702 00 Ostrava 1
Tel: +420 596 133 923
Faks: +420 596 133 277
Veebisait: www.vermeiren.cz
E-post: info@vermeiren.cz

Saksamaa

Vermeiren Deutschland GmbH

Wahlerstraße 12 a
D-40472 Düsseldorf
Tel: +49 (0) 211 942 790
Faks: +49 (0) 211 653 600
Veebisait: www.vermeiren.de
E-post: info@vermeiren.de

Austria

Vermeiren Austria GmbH

Schärdinger Strasse 4
A-4061 Pasching
Tel: +43 (0) 732 371 366
Faks: +43 (0) 732 371 369
Veebisait: www.vermeiren.at
E-post: info@vermeiren.at

Šveits

Vermeiren Suisse S.A.

Hühnerhubelstraße 59
CH-3123 Belp
Tel: +41 (0) 318 184 095
Faks: +41 (0) 318 184 098
Veebisait: www.vermeiren.ch
E-post: info@vermeiren.ch

Hispaania/Portugal

Vermeiren Iberica, S.L.

Carratera de Cartellà, Km 0,5
Sant Gregori Parc Industrial Edifici A
17150 Sant Gregori (Girona)
Tel: +34 972 428 433
Faks: +34 972 405 054
Veebisait: www.vermeiren.es
E-post: info@vermeiren.es