

VERMEIREN

Freedom – Lagoon – Vintage

KASUTUSJUHEND



Freedom
(2217)



Freedom
(2217)



Lagoon
(2219)



Vintage
(2219)





Juhised edasimüüjale

See kasutusjuhend on toote lahutamatu osa ja peab olema kaasas iga müüdud tootega.

Versioon: G, 03.2015

Kõik õigused kaitstud, sealhulgas tõlge.

Ühtegi käesoleva kasutusjuhendi osa ei tohi mingil kujul paljundada (prindituna, fotokoopia, mikrofilmina ega ühegi muu protsessiga) ilma väljaandja kirjaliku loata ega töödelda, paljundada ja levitada elektrooniliste süsteemide abil.

© N. V. Vermeiren N. V. 2015



Sisukord

Eessõna	2
1. Toote kirjeldus	3
1.1. Kasutusotstarve	3
1.2. Tehnilised andmed	4
1.3. Joonis.....	5
1.4. Tuvastusplaadi asukoht	5
1.5. Tarvikud.....	6
1.6. Sümbolite tähendus	6
1.7. Ohutuseeskirjad	6
2. Kasutus	7
2.1. Kolmerattalise jalgratta transportimine	7
2.2. Pidurite kasutamine	7
2.3. Käiguvaheti kasutamine.....	8
3. Paigaldamine ja reguleerimine	8
3.1. Tööriistad	8
3.2. Tarnimisviis.....	9
3.3. Pöördemoment	9
3.4. Pidurite reguleerimine	9
3.5. Kettide reguleerimine	10
3.6. Juhtraua reguleerimine	10
3.7. Sadula reguleerimine	11
3.8. Rehvi vahetamine.....	11
4. Hooldus	12



Eessõna

Kõigepealt soovime teid tänada, et usaldate meid ja valisite ühe meie kolmerattalistest jalgratastest.

Vermeireni kolmerattalised jalgrattad on palju aastaid kestnud uurimistöö ja kogemuste tulemus. Selle uurimistöö käigus on pööratud erilist tähelepanu kolmerattaliste jalgrataste kasutuslihtsusele ja hõlpsale hooldusele.

Teie kolmerattalise jalgratta oodatav tööiga sõltub suurel määral ratastooli korrashoidmisest ja hooldamisest.

Käesolev kasutusjuhend tutvustab teile kolmerattalise jalgratta kasutamist.

Kasutus- ja hooldusjuhiste järgimine on tähtis garantii kehtivuse tagamiseks.

See kasutusjuhend peegeldab uusimaid toote täiustusi. Vermeiren jätab endale õiguse teha selles muudatusi varem välja antud mudelid kohandamata või asendamata.

Kui teil on lisaküsimusi, pöörduge edasimüüja poole.

1. Toote kirjeldus

1.1. Kasutusotstarve

Kolmerattaline jalgratas on mõeldud ühe inimese transportimiseks.

Kolmerattaline jalgratas sobib kasutamiseks välistingimustes.

Kasutaja võib kolmerattalise jalgrattaga iseseisvalt sõita.

Eri tüüpi seadmed ja tarvikud ning modulaarne konstruktsioon võimaldavad jalgratast täies ulatuses kasutada isikutel, kelle puue on põhjustatud järgmisest seisundist:

- jäigad või kahjustatud liigesed;
- südamepuudulikkus ja halb vereringe;
- tasakaaluhäired;
- kahheksia (lihaste kõhetumine);
- samuti eakad inimesed.
- Individuaalsete vajaduste kaalumisel tuleb arvesse võtta ka:
- keha suurust ja kaalu (max 110 kg mudeli 2217 jaoks ja 125 kg mudeli 2219 jaoks);
- füüsilist ja psühholoogilist seisundit;
- elukohaga seotud olusid;
- keskkonda.

Kolmerattalist jalgratast ei tohi kasutada raskete esemete veoks. Kasutage ainult Vermeireni heakskiidetud tarvikuid.

Tootja ei vastuta kahjude eest, mis on põhjustatud puudulikkust või valest hooldamisest või käesoleva kasutusjuhendi juhiste eiramisest.

Kasutus- ja hooldusjuhiste järgimine on tähtis garantii kehtivuse tagamiseks.

Nägemishäiretega isikud võivad kasutusjuhiseid saada edasimüüjalt.

1.2. Tehnilised andmed

Allpool toodud tehnilised tingimused kehtivad standardseadistusega kolmerattalise jalgratta kohta.

Valmistaja	Vermeiren	
Aadress	Vermeirenplein 1/15, B-2920 Kalmthout	
Tüüp	Kolmerattaline jalgratas	
Kirjeldus	2217 Freedom	2219 Lagoon, Vintage
Sõitja maksimaalne kaal	110 kg	125 kg
Maksimaalne koormus korvis	25 kg	25 kg
Kogulaius	670 mm	768 mm
Kogupikkus	1600 mm	1808 mm
Kogukõrgus	986–1174 mm	1121–1309 mm
Kogumass	25,5 kg	27,80 kg
Maksimaalne ohutu kalle	7°	7°
Kliirens	97 mm	125 mm
Raami toru kõrgus (sisenemiskõrgus)	174 mm	194 mm
Esirataste läbimõõt	20" x 1,75	24" x 1 3/8"
Esirataste rehvirõhk	2,5–5 bar	3,5 bar
Tagarataste läbimõõt	20" x 1,75	24" x 1 3/8"
Tagarataste rõhk	2,5–5 bar	3,5 bar
Sadula kõrgus	709–950 mm	789–1030 mm
Käepidemete kõrgus (möödetuna maapinnast)	Sõltub juhtraua mudelist ja jalast	Sõltub juhtraua mudelist ja jalast
Pedaali minimaalne kõrgus	123 mm	150 mm
Pedaali maksimaalne kõrgus	373 mm	455 mm
Sadula ja juhtraua vaheline kaugus	372–401 mm, reguleeritav: –20 mm	417–446 mm, reguleeritav: –20 mm
Pöörde läbimõõt	2750 mm	3000 mm
Tagumine käik	3	3/7
Eesmine käik	-	-
Ülekandearv	184%	184% / 184%
Pidurid	V-kujuline pidur ees, ketaspidur taga (võimalik torpeedopidur, ketaspidur valikuna)	V-kujuline pidur ees, ketaspidur taga (võimalik torpeedopidur, ketaspidur valikuna)
Temperatuur hoiustamisel ja kasutamisel	+5 °C kuni +41 °C	
Niiskus hoiustamisel ja kasutamisel	30–70%	

Jätame endale õiguse teha tehnilisi muudatusi. Mõõtude lubatud hälve ±15 mm / 1,5 kg / °.

Tabel 1. Tehnilised andmed

1.3. Joonis

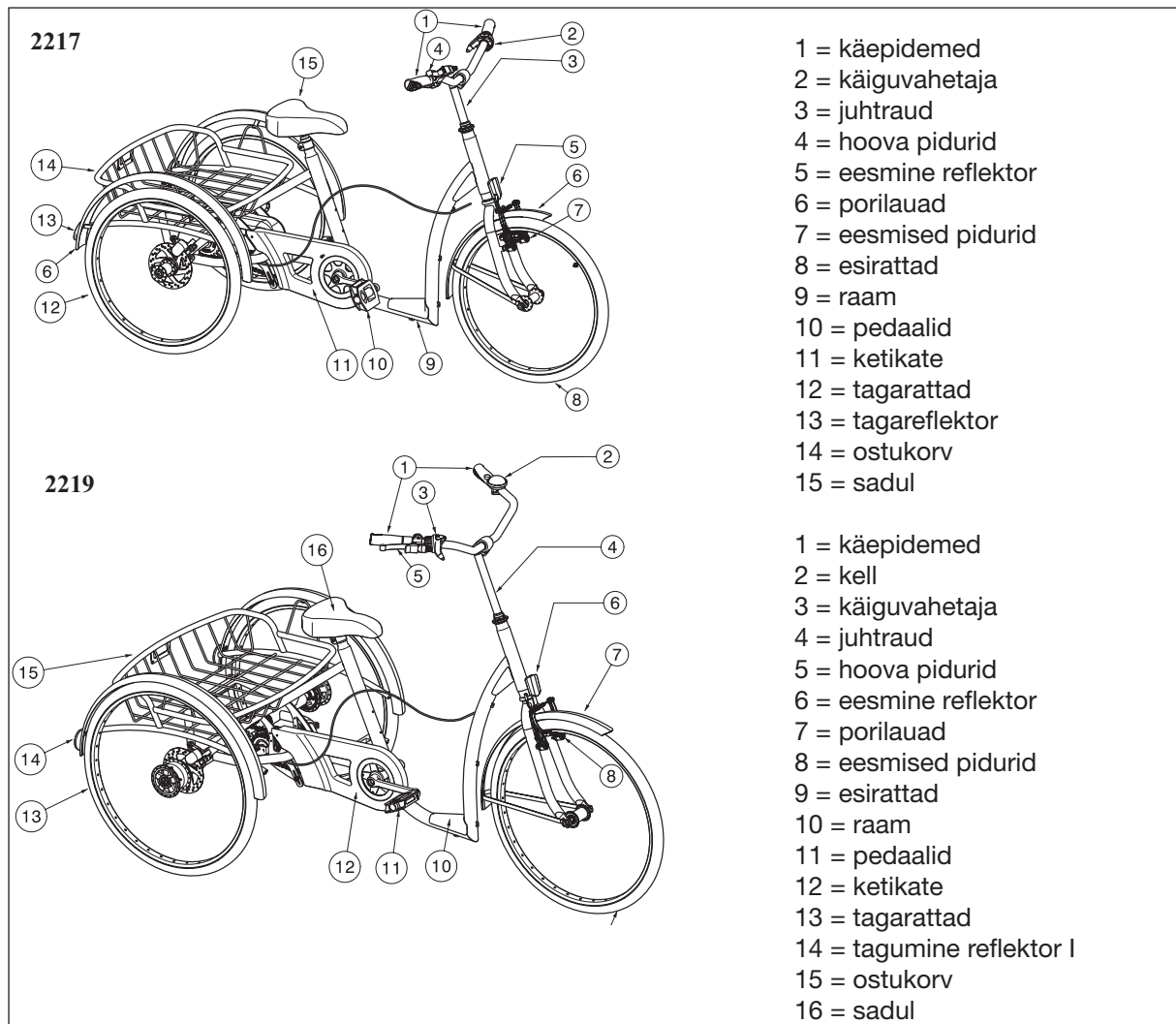

1.4. Tuvastusplaadi asukoht

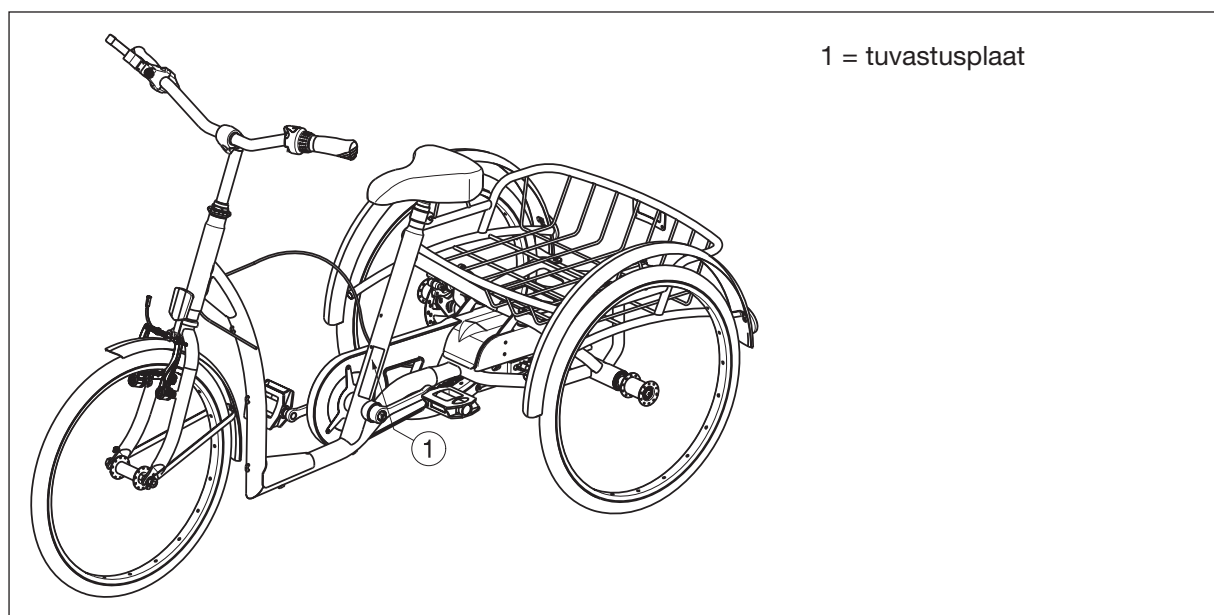

1.5. Tarvikud

- Juhtrauad
- Reguleeritav juhtraua klamber
- Käe hoidja / rihm
- Juhtraua lukustussüsteem
- Seljatugi/vaagnatugi
- Reguleeritavad sadulad
- Sadulatoru amortisaatoriga
- Rihmadega pedaalid / jalatoed
- Ketaspidur tagaratastel
- Tuled
- Spidomeeter
- Vintage korv
- Lukustatav kaas
- Karguhoidik
- Joogihoidik
- Peegel

Tarvikute suhtes võtke ühendust edasimüüjaga. Edasimüüja aitab teid meelsasti.

1.6. Sümbolite tähendus



Maksimaalne kaal



CE-vastavusmargis



Tüübitähis

1.7. Ohutuseeskirjad

- ⚠ Vigastuste ja/või kolmerattalise jalgratta kahjustuste vältimiseks veenduge, et rataste kodarate vahele ei jää esemeid ja/või kehaosi.
- ⚠ Uurige raskuskeskme nihkumise mõju kolmerattalise jalgratta „käitumisele“, näiteks tõusudel või langustel, külgsuunas kaldus maapinnal või takistuste ületamisel.
- ⚠ Kolmerattalise jalgratta kasutamisel tuleb täita kehtivaid liikluseeskirju.
- ⚠ Kolmerattalise jalgrattaga sõitmisel nagu ka muude sõidukitega sõitmisel ei tohi olla alkoholi ega ravimite mõju all.
- ⚠ Kohandage sõitmist ilmastiku- ja liiklusoludega.
- ⚠ Pimedas sõitmisel kandke enese nähtavamaks muutmiseks võimalikult heledaid või helkuritega riideid ja veenduge, et kolmerattalise jalgratta ette ning taha kinnitatud helkurid on selgelt nähtavad.
- ⚠ Ärge kunagi ületage kolmerattalise jalgratta maksimaalset koormust.
- ⚠ Põletuste oht. Kuumas või külmas keskkonnas (päikesepaistel, tugeva külma käes jne) pikema aja jooksul sõitmisel ja pindade puudutamisel olge ettevaatlik. Pinnad võivad saavutada keskkonnatemperatuuri. Olge kurvides ettevaatlik, kolmerattaline jalgratas võib kaotada tasakaalu külgsuunas.

2. Kasutus

Selles peatükis kirjeldatakse igapäevast kasutamist. **Need juhised on mõeldud kasutajale ja spetsialistist edasimüüjale.**

Edasimüüja tarnib kolmerattalise jalgratta täielikult kokkupanduna. Ainult juhtrauda on vaja ülespoole reguleerida. Edasimüüjale mõeldud juhised kolmerattalise jalgratta kokkupanemise kohta on toodud 3. peatükis.

2.1. Kolmerattalise jalgratta transportimine

Parim viis kolmerattalise jalgratta transportimiseks on kasutada rattaid ja veeretada kolmerattaline jalgratas soovitud kohale.

2.2. Pidurite kasutamine

⚠ HOIATUS. Pidurite töö headust mõjutavad kulumine ja rehvide määrdumine (vesi, õli, muda jne) - Enne kasutamist kontrollige rehvide olukorda.

⚠ HOIATUS. Pidurid on reguleeritavad ja võivad kuluda. Kontrollige enne igat kasutamist pidurite tööd.

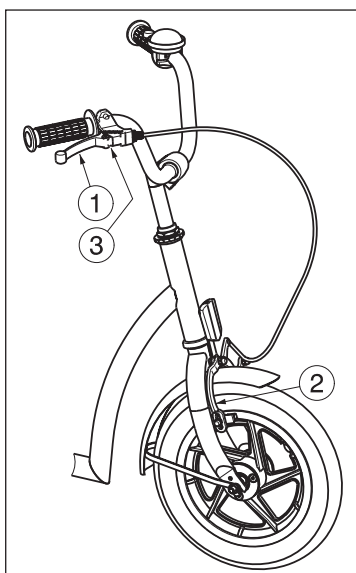

Esiratta piduri rakendamine

1. Vajutage pidurihoob ① käepideme külge.
2. Pidurit ② tuleb suruda vastu esiratast.

Esiratta piduri vabastamine

1. Vabastage pidurihoob ①.

Tagaratta pidurit saab rakendada samade juhiste järgi nagu esiratta pidurit. Ostes saab valida kas vasak- või parempoolse hoova.

Seisupidurite rakendamine

Pidurite blokeerimiseks lükake plaati ③.

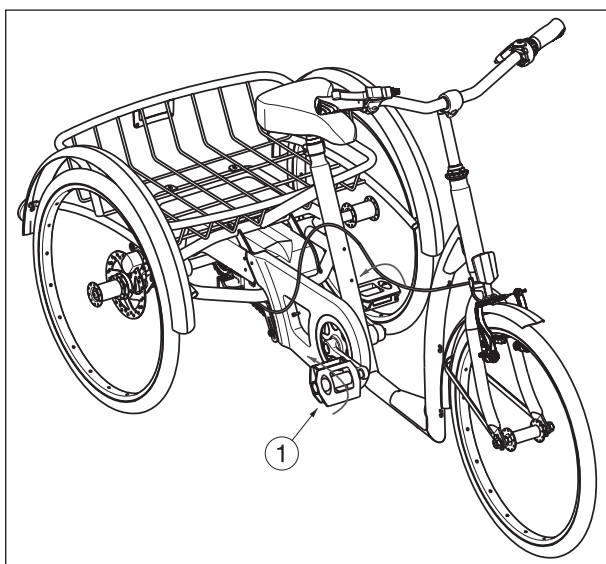

Torpeedopiduri vabastamine tagaratastelt

1. Vändake pedaale ① tagurpidi.

2.3. Käiguvaheti kasutamine

3-käiguline vaheti on saadaval kolmerattaliste jalgrataste 2217 ja 2219 jaoks.

⚠ ETTEVAATUST! Vigastusoht. Vahetage käiku kindlasti ainult ühekaupa ja käiku vahetades vähendage pedaalidele avaldatavat jõudu. Kui kasutate jõudu käigukangi kasutamisel ja väntate tugevasti pedaale, võivad jalad pedaalidelt maha libiseda ning kolmerattaline jalgratas ümber minna.

Pöörake käigukangi kõigi kolme käigu valimiseks.

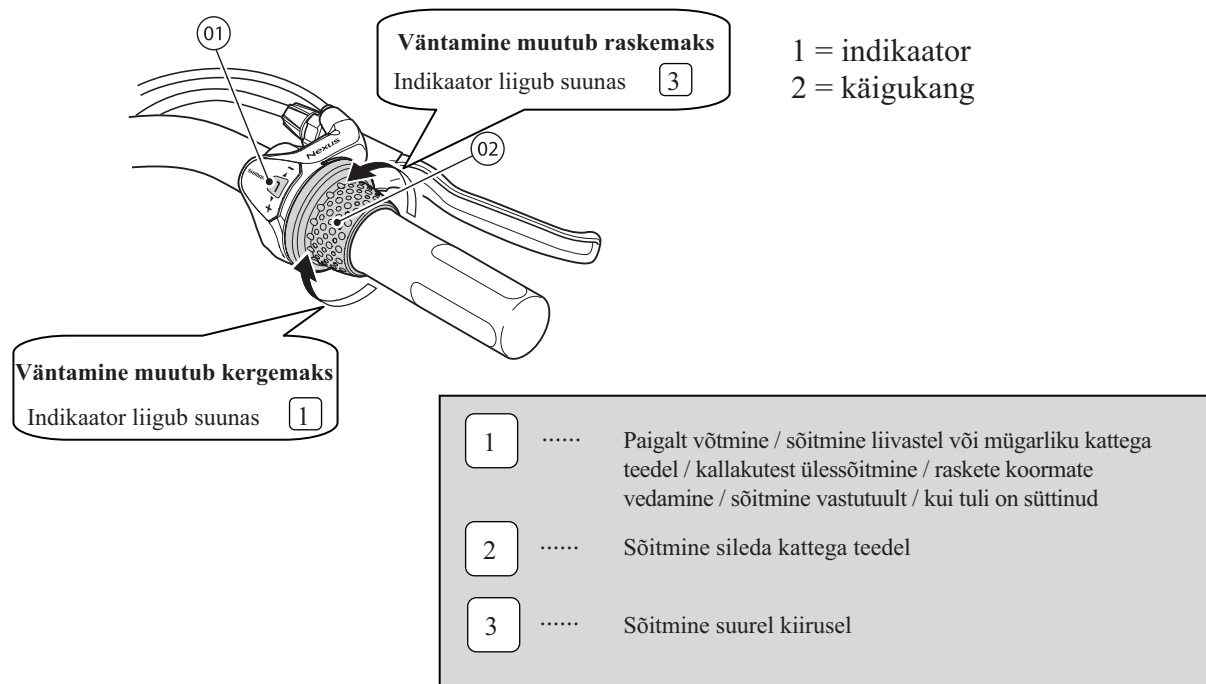

7-käiguline vaheti on saadaval ainult kolmerattalise jalgratta mudelile 2219.

3. Paigaldamine ja reguleerimine

Selles peatükis esitatud juhised on mõeldud vaid spetsialistist edasimüüjale.

Vermeireni kolmerattalised jalgrattad 2217 ja 2219 on välja töötatud teie mugavust silmas pidades. Seda kolmerattalist jalgratast saab reguleerida individuaalsetele vajadustele vastavaks, nagu kirjeldatakse allpool.

Endale lähima teeninduse või edasimüüja leidmiseks pöörduge Vermeireni lähima esindaja poole. Vermeireni esindajate loetelu on toodud viimasel leheküljel.

⚠ HOIATUS. Ohtlike seadistuste risk. Kasutage ainult selles kasutusjuhendis kirjeldatud seadistusi.

⚠ HOIATUS. Lubatud variatsioonid seadistuses võivad siiski muuta kolmerattalise jalgratta stabiilsust (tahapoole või küljele kaldumine).

3.1. Tööriistad

Kolmerattalise jalgratta seadistamiseks on vajalikud järgmised tööriistad:

- mutrivõtmete komplekt nr 13;
- kuuskantvõtmete komplektid nr 5 ja 6.

3.2. Tarnimisviis

Vermeireni kolmerattaline jalgratas tarnitakse koos järgnevaga:

- üks raam koos taga- ja esiratastega;
- pedaalid;
- sadul;
- juhtraud + käsitoed;
- kell;
- korv;
- kasutusjuhend;
- tarvikud.

3.3. Pöördemoment

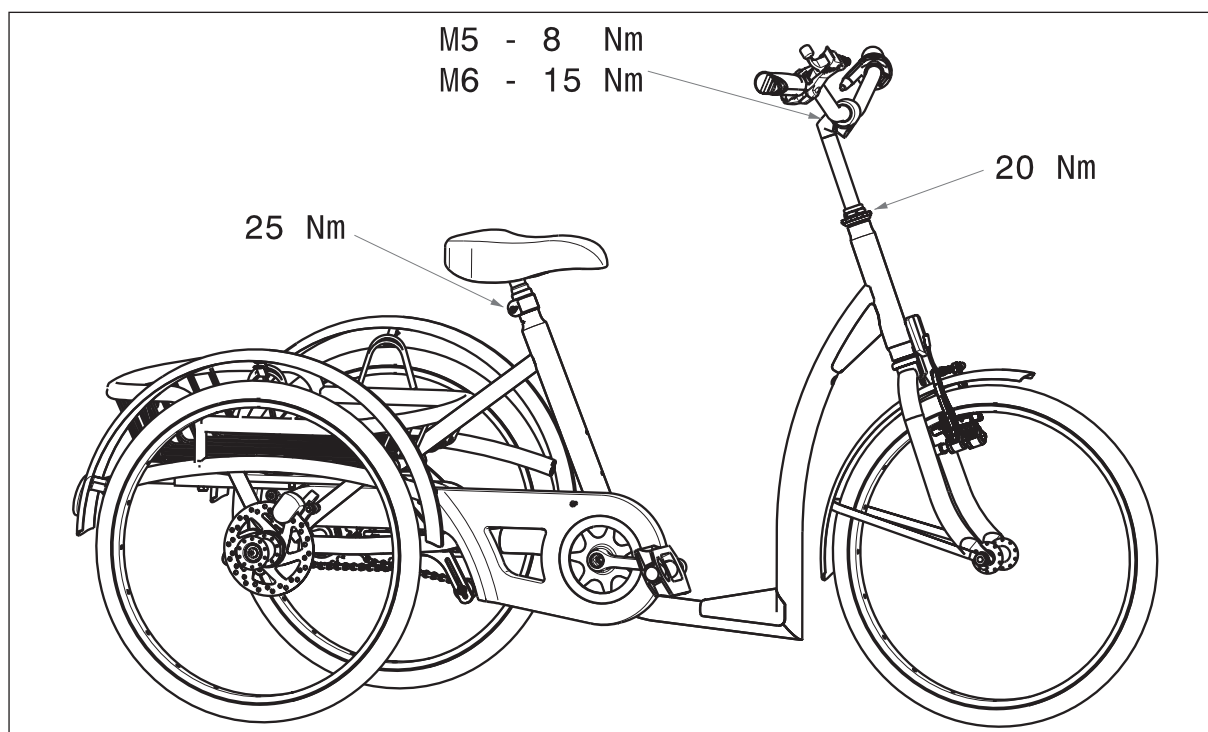

3.4. Pidurite reguleerimine

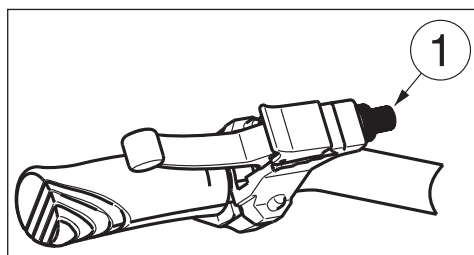

Reguleerige pidureid järgmiste juhiste alusel.

1. Piduri lähedust saab reguleerida pidurikaabli reguleerijaga ①.

3.5. Kettide reguleerimine

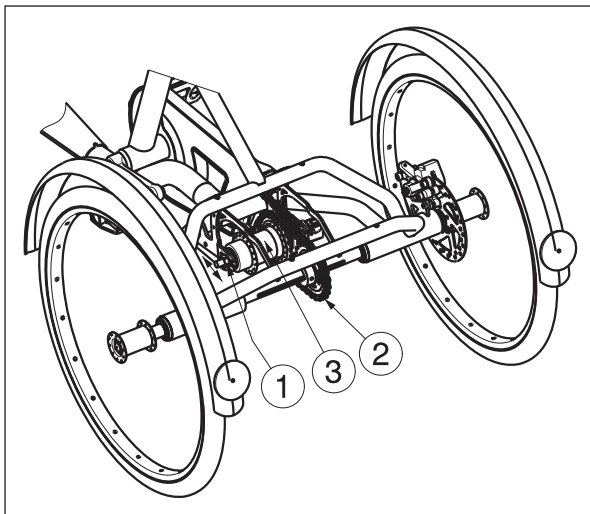

Kolmerattalise jalgratta rattaid veab kett © tagateljel.

Esmaseks kasutamiseks reguleeritakse ketid tehases. Mõne aja pärast on võimalik, et ketid jooksevad teljelt maha.

Torpeedoketi ② pingutamine:

Vabastage mutter ①. Torpeedosüsteemi ③ saab nüüd kolmerattalise jalgratta raamil liigutada.

Kui ketti kahe ketiratta vahel saab liigutada ± 20 mm, on keti pingsus õige.

Pingutage uuesti mutter ①.

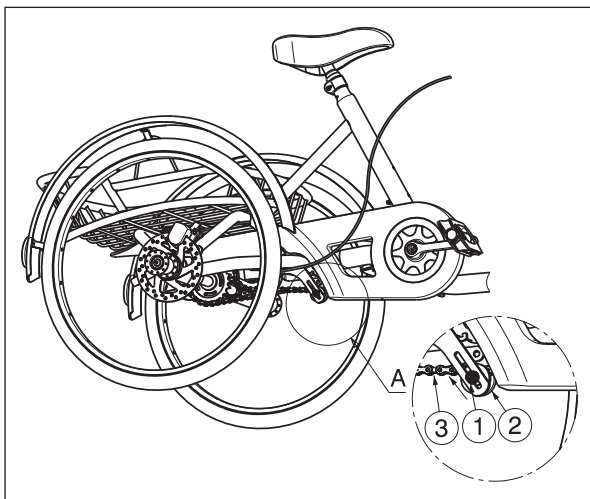

Veoketi (3) pingutamine

Vabastage mutter ①. Rattast ② saab nüüd liigutada ülespoole keti ③ pingutamiseks.

Kui ketti kahe ketiratta vahel saab liigutada ± 20 mm, on keti pingsus õige.

Pingutage uuesti mutter ③.

3.6. Juhtraua reguleerimine

⚠ ETTEVAATUST! Vigastusoht. Enne kolmerattalise jalgratta kasutamist veenduge, et juhtraud on kindlalt paigaldatud.

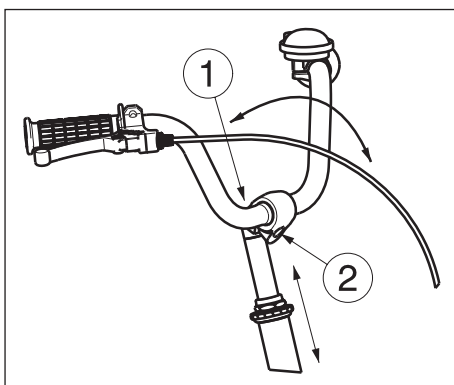

Juhtraua kõrgust ja nurka saab reguleerida.

Kõrguse seadmine

1. Vabastage kruvi ①.
2. Koputage kergelt koonuse pead.
3. Reguleerige juhtraua kõrgus mugavaks (sujuv, oleneb juhtraua mudelist).
4. Keerake kruvi ① korralikult kinni.

Nurga reguleerimine

1. Vabastage kruvi ②.
2. Seadke juhtraua nurk sobivasse asendisse (sujuv reguleerimine).
3. Keerake kruvi ② korralikult kinni.

3.7. Sadula reguleerimine

- ⚠ **ETTEVAATUST! Vigastusoht. Ärge kunagi reguleerige sadulat siis, kui kasutaja istub sadulas.**
- ⚠ **ETTEVAATUST! Vigastusoht. Enne kolmerattalise jalgratta kasutamist veenduge, et sadul on kindlalt paigaldatud.**

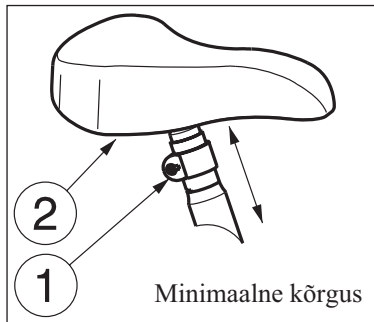

Sadula kõrguse reguleerimiseks (sujuvalt) toimige järgmiselt.

1. Vabastage kruvi ①.
2. Reguleerige sadula ② kõrgus mugavaks.
3. Keerake kruvi ① korralikult kinni.

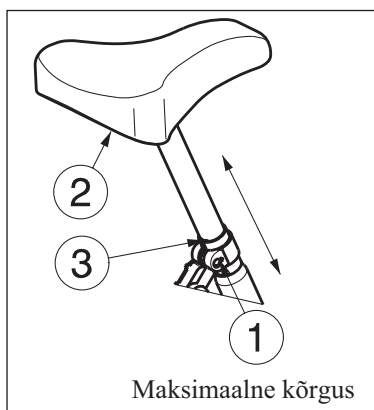

Maksimaalset kõrgust näitab sirge joon ③.

3.8. Rehvi vahetamine

- ⚠ **ETTEVAATUST! Sisekummis ei tohi eemaldamisel olla mingit õhku.**
- ⚠ **ETTEVAATUST! Kahjustuste võimalus. Ebaõigel käsitlemisel võib velg saada kahjustada.**

Rehvide või sisekummide vahetamisel tuleb meeles pidada järgmist. Enne rehvi eemaldamist tuleb kogu õhk sisekummist välja lasta ning panna rehvi ja velje vahele heebel. Seejärel lükake heebel aeglaselt ja ettevaatlikult alla. See tõmbab rehvi üle velje serva. Kui liigutate nüüd heebli mööda velge, tuleb rehvi maha. Eemaldage rehvi ettevaatlikult veljelt ja seejärel eemaldage sisekumm.

Enne uue sisekummi sisestamist pange tähele järgmist.

Kontrollige velje ja rehvi sisekülge võõrmaterjali suhtes ning vajaduse korral puhastage korralikult. Kontrollige kogu velge, eriti õhuventiili ümbruses. Kasutage ainult originaalvaruosi. Me ei võta mingit vastutust kahjustuste eest, mis on põhjustatud mitteoriginaalvaruosade kasutamisest. Pöörduge edasimüüja poole.

Kokkupanek

 **HOIATUS. Vigastusoht. Veenduge, et rõhk on õige.**

 **ETTEVAATUST! Vigastusoht. Rehvi paigaldamisel veenduge, et rehvi ja velje vahele ei jää mingeid objekte ega kehaosi.**

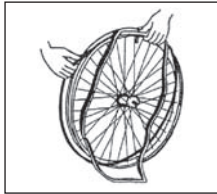

Pange veljerihm õhuventiili kohale ja seejärel sisestage see velge. Seejärel saab veljerihma kergesti peale tõmmata. Veenduge, et kõik kodarate pead on kaetud (plastist velje korral velje rihma vaja ei ole).

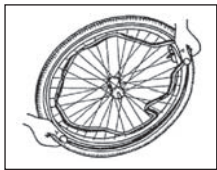

Lükake rehvi üle velje serva, alustades õhuventiili tagant. Pumbake sisekummi veidi õhku, kuni see on ümar, ja pange see rehvi sisse.



Kui sisekumm sobitub tihedalt rehvi sisse ühegi voldita (voltide esinemise korral laske veidi õhku välja), võite lükata rehvi ülemise külje mõlema käega õrnalt veljele, alustades õhuventiili tagant.

Veenduge, et sisekumm ei ole kummalgi küljel kusagil velje ja rehvi serva vahele pigistatud. Vajutage õhuventiil veidi sissepoole ja tõmmake uuesti välja. Veenduge, et rehvi paikneb õhuventiili piirkonnas korralikult.

Ratta korraliku täispumpamise tagamiseks laske algul sisse vaid nii palju õhku, et rehvi saab veel kergesti põialdega sissepoole suruda. Kui kontrolljooned paiknevad rehvi mõlemal küljel velje servast võrdsel kaugusel, siis on rehvi õigesti keskjoonetatud. Kui ei ole, laske õhk välja ja paigutage rehvi uuesti. Nüüd täitke rehvi täieliku tööõhuni (pange tähele maksimumi) ja seejärel pange ventiilikork tagasi peale.

Õige kokkupaneku saab tagada vaid asjatundja. Tööd, mida ei ole teinud spetsialistist edasimüüja, tühistavad garantii kehtivuse.

Rehvide täitmisel veenduge alati, et rõhk on õige. Õige rõhk on toodud rehvi külgedel.

Kasutage ainult selliseid täitmiseseadmeid, mis vastavad määrustele ja näitavad rõhku baarides. Me ei võta mingit vastutust kahjustuste eest, mille on põhjustanud täitmiseseadmete kasutamine, mida tootja ei ole tarninud.

4. Hooldus

Kolmerattalise jalgratta hooldusjuhendi leiate Vermeireni veebisaidilt www.vermeiren.be.







Porilaudu ei ole paigaldatud.

Olge kolmerattalise jalgratta pakendist eemaldamisel ettevaatlik. Esmalt paigaldage porilaud.

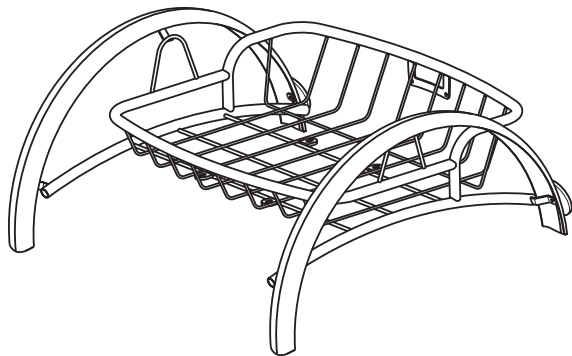
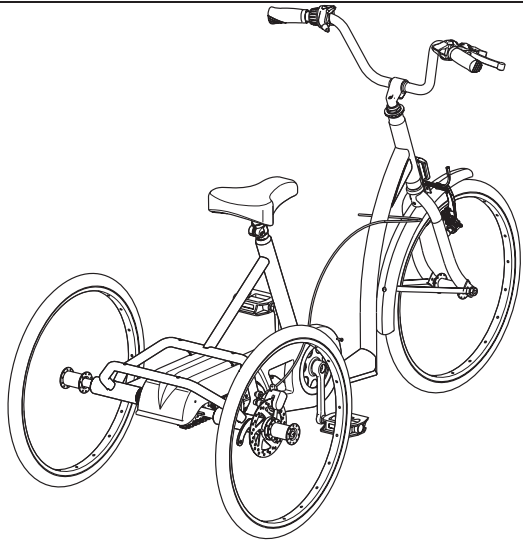

Ärge unustage kontrollida ohutust. Kui olete paigaldanud porilauda, kontrollige, kas need on kindlalt paigaldatud.

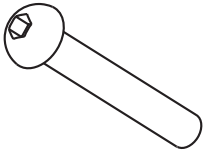

Palun järgige juhendis toodud juhiseid.

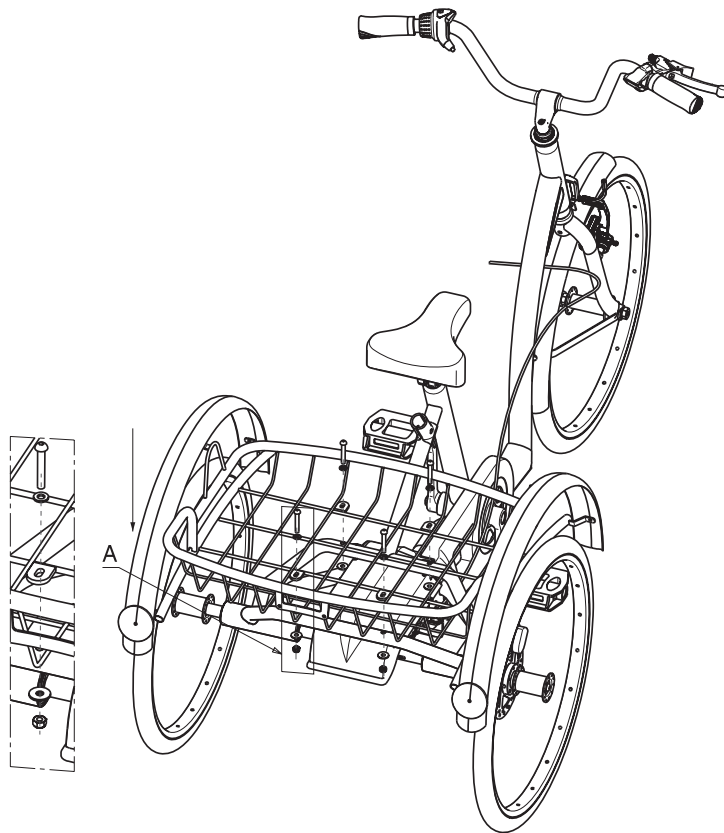
1		1	
4		4	
4		4	

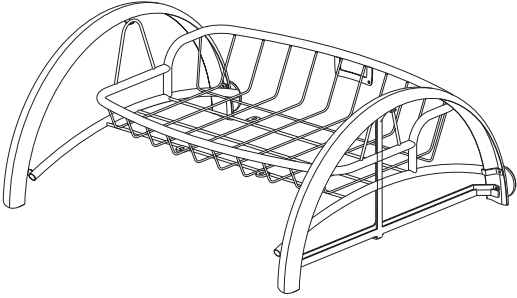
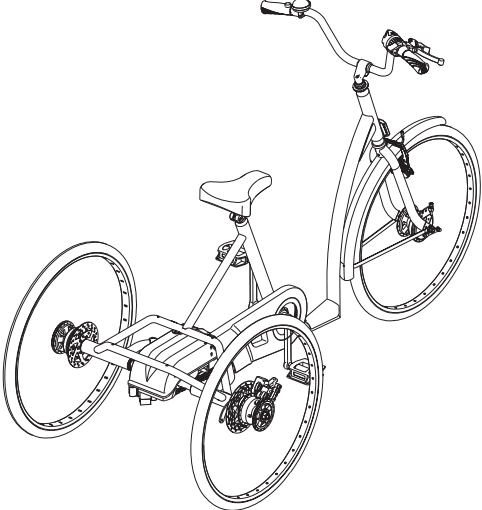

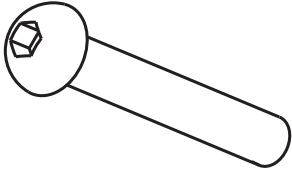
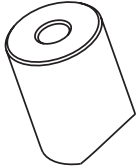
1		1	
8		4	
4		4	

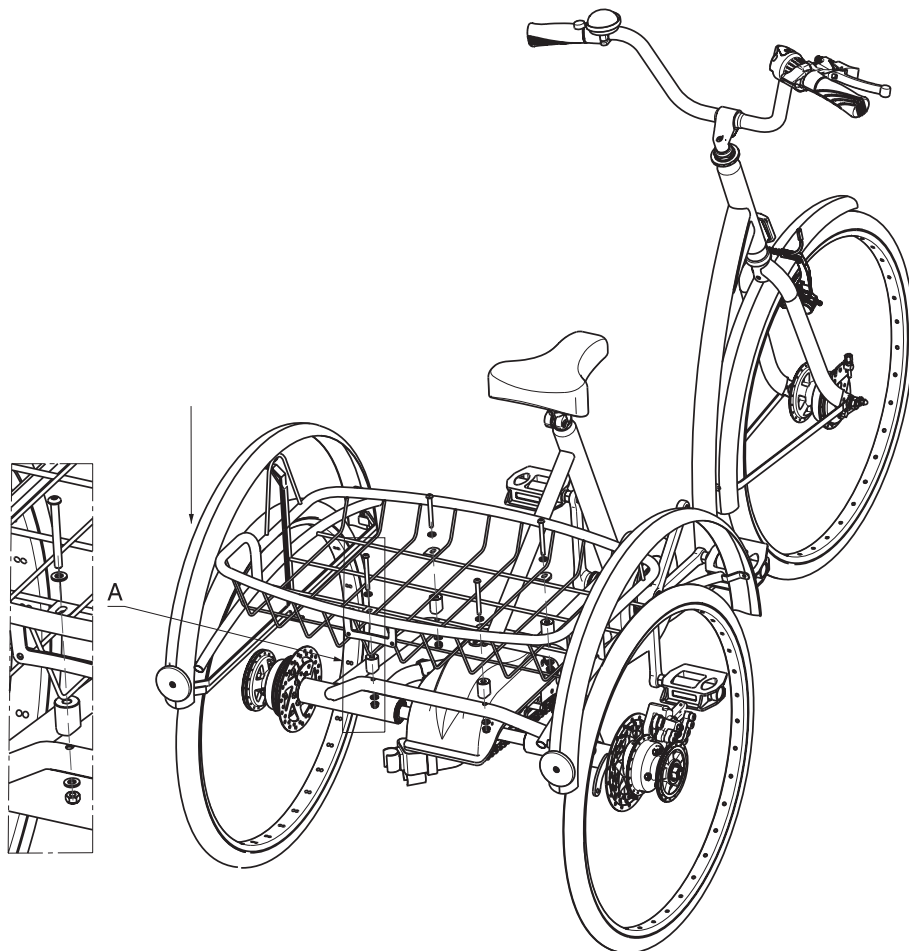

EESTI KEEL

LEPINGULINE GARANTII

Me anname standardsetele ratastoolidele 5-aastase garantii, kergkonstruktsiooniga ratastoolidele 4-aastase garantii. Elektroonilistele ratastoolidele, kolmerattalistele liikumisvahenditele, vooditele ja muudele toodetele: 2-aastase garantii (akudele 6 kuud) ja muudetava asendiga ratastoolidele 3-aastase garantii. Garantii on piiratud defektsete osade asendamise või varuosade kasutamisega.

KASUTUSTINGIMUSED

Garantiinõude esitamisel tuleb selle kaardi B-osa anda Vermeireni ametlikule edasimüüjale. Garantii kehtib üksnes juhul, kui osad on asendatud Belgia Vermeirenis.

ERANDID

Garantii ei kehti järgmistel juhtudel:

- defekt on põhjustatud ratastooli ebaõigest kasutamisest;
- defekt on tekkinud transportimisel;
- ratastool on sattunud avarisse;
- ratastooli on osadeks võetud, muudetud või remonditud väljaspool meie ettevõteteid ja/või Vermeireni ametlikke esindusi;
- ratastooli normaalne kulumine;
- garantikaart on tagastamata.



B

Nimi

Address

Elukoht

E-post

Toode

Seerianr

Ostukuupäev

Edasimüüja tempel

VERMEIREN



GARANTII

N.V. VERMEIREN N.V.
VERMEIRENPLEIN 1-15
B-2920 Kalmthout

Tel.: 00 32 (0)3 620 20 20
Faks: 00 32 (0)3 666 48 94
www.vermeiren.com

A

Nimi

Address

Elukoht

E-post

Toode

Seerianr

Ostukuupäev

Edasimüüja tempel



A

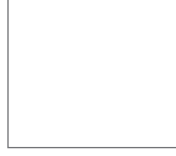

- Palun tagastage 8 päeva jooksul alates ostukuupäevast või registreerige oma toode meie veebisaidil <http://www.vermeiren.be/registration>

N.V. VERMEIREN N.V.
Vermeirenplein 1/15
B-2920 Kalmthout
BELGIA

B

- Remonttiöde korral palume lisada Bosa.





TEENINDUS

Kolmerattalist jalgratast hooldati:

Edasimüüja tempel: Kuupäev:	Edasimüüja tempel: Kuupäev:
Edasimüüja tempel: Kuupäev:	Edasimüüja tempel: Kuupäev:
Edasimüüja tempel: Kuupäev:	Edasimüüja tempel: Kuupäev:
Edasimüüja tempel: Kuupäev:	Edasimüüja tempel: Kuupäev:
Edasimüüja tempel: Kuupäev:	Edasimüüja tempel: Kuupäev:

- Hoolduse kontrollnimekirju ja tehnilist lisateavet saate lähimalt edasimüüjalt. Rohkem teavet leiate meie veebisaidilt aadressil www.vermeiren.com.



Belgia

N.V. Vermeiren N.V.

Vermeirenplein 1 / 15
B-2920 Kalmthout
Tel: +32 (0) 3620 2020
Faks: +32 (0) 3666 4894
Veebisait: www.vermeiren.be
E-post: info@vermeiren.be

Prantsusmaa

Vermeiren France S.A.

Z. I., 5, Rue d'Ennevelin
F-59710 Avelin
Tel: +33 (0) 328 550 798
Faks: +33 (0) 320 902 889
Veebisait: www.vermeiren.fr
E-post: info@vermeiren.fr

Itaalia

Vermeiren Italia

Viale delle Industrie 5
I-20020 Arese MI
Tel: +39 0299 7707
Faks: +39 029 358 5617
Veebisait: www.reatime.it
E-post: info@reatime.it

Poola

Vermeiren Polska Sp. z o.o

ul. Łączna 1
PL-55-100 Trzebnica
Tel: +48 (0) 713 874 200
Faks: +48 (0) 713 870 574
Veebisait: www.vermeiren.pl
E-post: info@vermeiren.pl

Tšehhi Vabariik

Vermeiren ČR S.R.O.

Nádražní 132
702 00 Ostrava 1
Tel: +420 596 133 923
Faks: +420 596 133 277
Veebisait: www.vermeiren.cz
E-post: info@vermeiren.cz

Saksamaa

Vermeiren Deutschland GmbH

Wahlerstraße 12 a
D-40472 Düsseldorf
Tel: +49 (0) 211 942 790
Faks: +49 (0) 211 653 600
Veebisait: www.vermeiren.de
E-post: info@vermeiren.de

Austria

Vermeiren Austria GmbH

Schärdinger Strasse 4
A-4061 Pasching
Tel: +43 (0) 732 371 366
Faks: +43 (0) 732 371 369
Veebisait: www.vermeiren.at
E-post: info@vermeiren.at

Šveits

Vermeiren Suisse S.A.

Hühnerhubelstraße 59
CH-3123 Belp
Tel: +41 (0) 318 184 095
Faks: +41 (0) 318 184 098
Veebisait: www.vermeiren.ch
E-post: info@vermeiren.ch

Hispaania/Portugal

Vermeiren Iberica, S.L.

Carratera de Cartellà, Km 0,5
Sant Gregori Parc Industrial Edifici A
17150 Sant Gregori (Girona)
Tel: +34 972 428 433
Faks: +34 972 405 054
Veebisait: www.vermeiren.es
E-post: info@vermeiren.es